

# NUTMAK

## ÇEKİÇLİ KIRMA



Çekiçli kırıcılar öğütme işleminde sekonder kırıcı olarak vazife görür. Kırıcıya giren Ø10-15cm çaplarındaki taşlar yüksek devirli bir rotora bağlı olan özel alaşımlı çelik döküm çekiçler ve aşınmaya dayanıklı özel astar plakalar arasında kırılarak 0-3 mm aralığında toz ve pudra haline gelene kadar öğütülür. Pomza, perlit, kireç, kömür, alçıtaşı, kalker (kalsit), barit, dolomit ve buna benzer birçok orta sertlikte taşın yüksek kapasitelerde öğütülmesinde yaygın olarak kullanılan ekipmanlardır.

### Özellikleri:p

- Yüksek emniyet
- Yüksek kırma performansı
- Kolay ve hızlı bakım İmkanı
- Kolay ızgara deęişimi

[www.nutmak.com](http://www.nutmak.com)

Murat VAROL

+905305483852

bilgi@nutmak.com

# NUTMAK

MODEL	Rotor Hızı (d/d)	Rotor Geniřliđi (mm)	Besleme Büyüklüđü (mm)	Çekiç Sayısı	Motor Gücü	Kapasite (ton/saat)
KCK 600	800-1000	Ø700-600	0-150	36	45 kW	5-10
KCK 800	800-1000	Ø900-800	0-150	36	75 kW	10-40
KCK 1000	800-1000	Ø1000-1400	0-150	80	90-132 kW	50-100
KCK 1200	800-1000	Ø1200-1400	0-150	80	132-160 kW	100-170

MODEL	A	B	C	D	AĞIRLIK
KCK 600	2200mm	1400mm	1000mm	700mm	~2900 kg
KCK 800	2500mm	1600mm	1500mm	892mm	~3800 kg
KCK 1000	2800mm	1800mm	1800mm	1000mm	~5100 kg

[www.nutmak.com](http://www.nutmak.com)

Murat VAROL

+905305483852

bilgi@nutmak.com

# NUTMAK

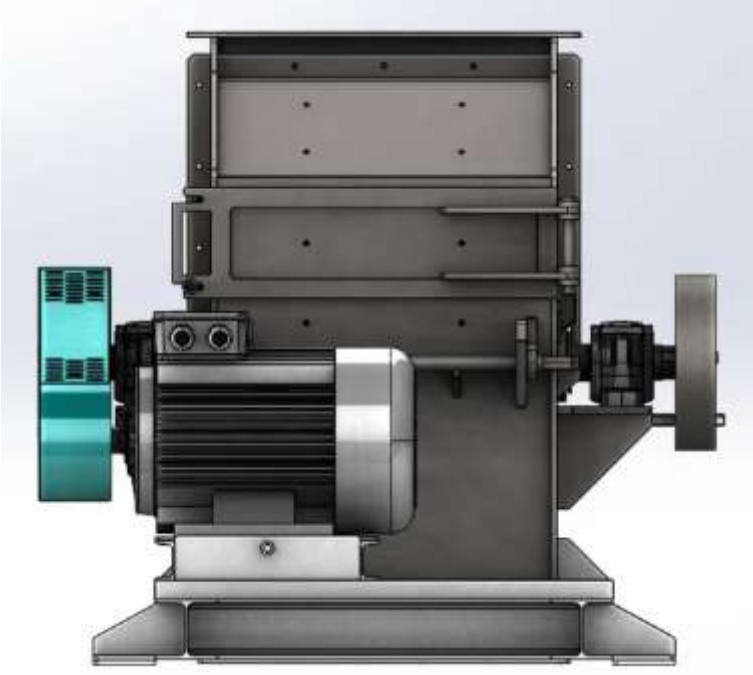

[www.nutmak.com](http://www.nutmak.com)

Murat VAROL

+905305483852

bilgi@nutmak.com

# NUTMAK



[www.nutmak.com](http://www.nutmak.com)

Murat VAROL

+905305483852

bilgi@nutmak.com