

NUTMAK

DİNAMİK SEPERATÖR



Dinamik Seperatörler öğütülmüş ürün içerisinde istenen tane boyutundaki ürünün seçilmesi için kullanılır. Belirli bir devirde dönen kanatlı rotorlar içerisinde emiş yapılır. Bu vakuma yenilen ve rotor kanatlarından geçebilen ürün toz toplama filtresine taşınır. Rotor kanatlarından geçemeyen ürün ise kaba ürün olarak öğütme işlemine ve kaba ürün bunkerine gönderilir ve çevrim bu şekilde devam eder. Kesme noktası, rotor hızı ve emiş basınç değerlerinin değiştirilmesi ile belirlenebilir.

Dik rotorlu Dinamik Seperatörler daha çok aşındırıcılığı düşük ürünlerin sınıflandırılmasında için tercih edilmektedir.

www.nutmak.com

Murat VAROL

+905305483852

bilgi@nutmak.com

NUTMAK

MODEL	A (mm)	B (mm)	C (mm)	D (mm)
KDS.300	1300	1500	575	Ø169
KDS.400	1300	2000	770	Ø236
KDS.500	1600	3000	1034	Ø273
KDS.600	2000	3000	1150	Ø355
KBD.750	2400	3600	1400	Ø445

www.nutmak.com

Murat VAROL
+905305483852
bilgi@nutmak.com

NUTMAK

MODEL	Motor Gücü (kW)	Azami Rotor Hızı (d/d)	Hava İhtiyacı (m ³ /s)	Yaklaşık Kapasite (kg) (d97)			
				8 µm	20 µm	45 µm	90 µm
KDS.300	11	4000	3000	350	700	1000	–
KDS.400	15	3200	5000	550	1120	1600	2400
KDS.500	22	2400	7500	800	1750	2500	3800
KDS.600	30	2250	12.000	1100	2800	4000	5500
KDS.750	45	1600	17.000	1500	3900	5600	8600
KDS.1000	55	1200	30.000	–	7000	10.000	15.200
KDS.1200	75	800	35.000	–	10.000	14.400	22.000

www.nutmak.com

Murat VAROL
+905305483852
bilgi@nutmak.com

NUTMAK

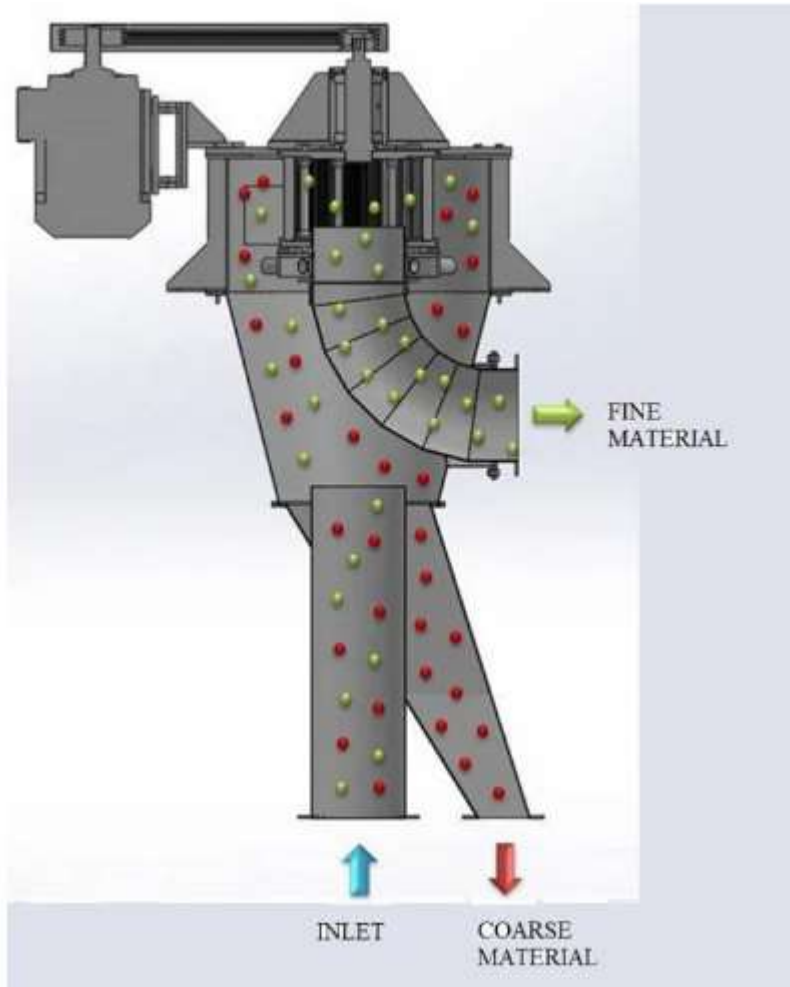
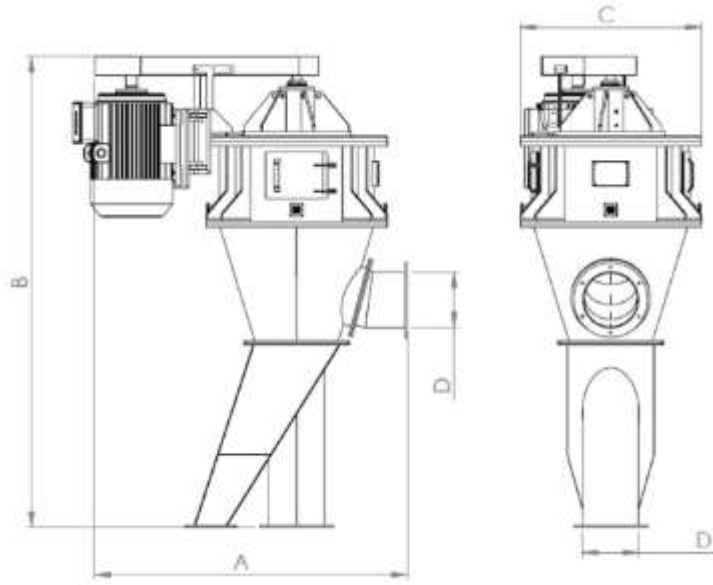

www.nutmak.com

Murat VAROL

+905305483852

bilgi@nutmak.com

NUTMAK

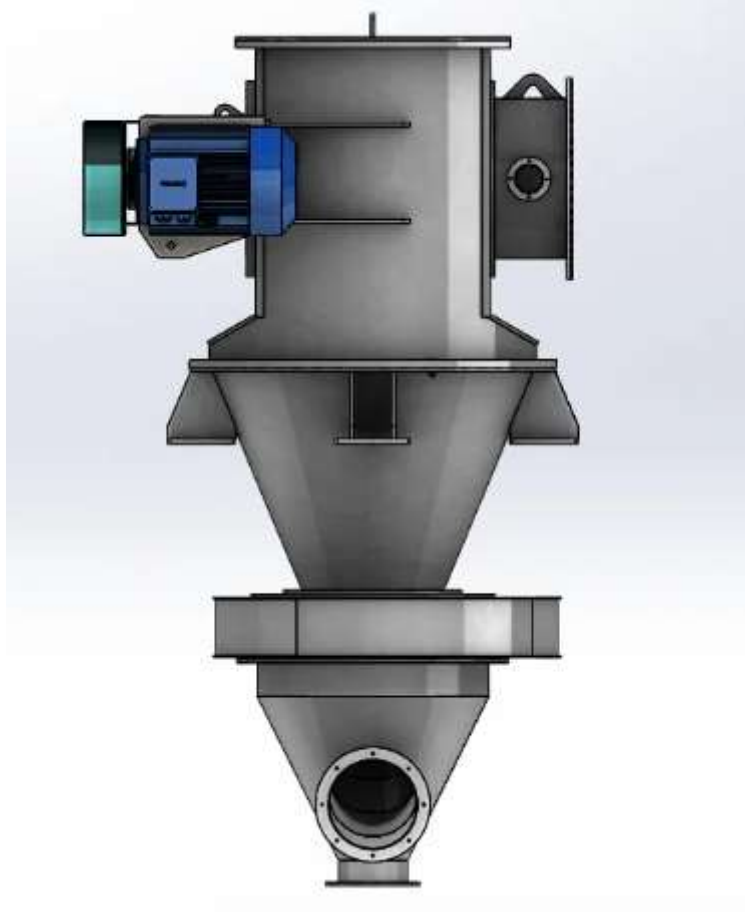

www.nutmak.com

Murat VAROL

+905305483852

bilgi@nutmak.com

NUTMAK



www.nutmak.com

Murat VAROL

+905305483852

bilgi@nutmak.com